

GRACIAS POR ELEGIR NUESTRO PRODUCTO.

Antes de realizar cualquier acción, lea detenidamente este documento y las instrucciones de montaje. Estos documentos deben conservarse durante toda la duración del uso del producto. Las imágenes, fotos y colores proporcionados son solo de referencia.

Este producto está destinado exclusivamente al uso privado, quedando excluido el uso público o con fines comerciales. Es un producto típico de jardín. La piscina debe utilizarse únicamente bajo la supervisión de un adulto.



ALMACENAMIENTO DE LOS COMPONENTES:

1. Si la mercancía fue descargada del camión como un pallet completo, no abra el paquete a menos que planee montar la piscina en las próximas 72 horas (solo desembale los soportes metálicos, que deben instalarse previamente).
2. Si es necesario desembalar el pallet (por ejemplo, durante la descarga), almacene los componentes en posición horizontal, sobre una superficie nivelada, sin contacto con el suelo, preferiblemente bajo techo y obligatoriamente en un lugar ventilado para evitar deformaciones y proteger las piezas de las condiciones climáticas.
3. No almacene los elementos en un espacio con calefacción ni en un lugar expuesto a la luz solar directa.
4. Si el producto no se almacena bajo techo, no retire la película protectora. En caso de temperaturas extremas superiores a 25 °C, lo más seguro es montar la piscina dentro de las 24 horas posteriores a la apertura.
5. Elimine el embalaje del producto de acuerdo con la normativa vigente.
6. Si por alguna razón necesita interrumpir el montaje, proteja la piscina y las piezas aún no ensambladas contra las condiciones climáticas adversas. De lo contrario, el fabricante no se hace responsable de los daños resultantes.



ANTES DEL MONTAJE:

1. Verifique que todos los componentes necesarios estén incluidos, según la lista de piezas adjunta al paquete.

2. En caso de discrepancias, piezas faltantes o defectos, contacte al vendedor antes de comenzar el montaje, pero no más tarde de 14 días después de la fecha de entrega.
3. Elija cuidadosamente el lugar donde se colocará el producto.

ADVERTENCIA:

1. No coloque la piscina debajo de líneas eléctricas, sobre instalaciones subterráneas como electricidad, agua o gas, donde pueda necesitarse acceso, ni en lugares que no estén diseñados para soportar dicho peso (por ejemplo, balcones, terrazas). El incumplimiento de esta norma puede provocar fallos estructurales.
2. El producto debe instalarse en un lugar donde no esté expuesto al contacto constante con agua "externa" (por ejemplo, sistemas de riego).
3. El montaje debe realizarse sobre una superficie plana y sólida. Los elementos de madera no deben tener contacto directo con el suelo.
4. Consulte con la autoridad local competente las normativas de construcción aplicables al producto adquirido.
5. Asegúrese de que la preparación del terreno se realice de acuerdo con las prácticas de construcción (¡planifique el tiempo suficiente para el secado del hormigón!).

MONTAJE:

Realice los trabajos de cimentación y monte la piscina siguiendo las instrucciones indicadas en el manual, teniendo también en cuenta la información adicional contenida en este documento.

ADVERTENCIA: No aplique presión directa sobre los elementos de madera durante el montaje – esto podría causar daños. Utilice un mazo de goma y la tabla adicional incluida.

DURANTE EL USO:

1. Renueve la impregnación de la madera al menos cada 2 años (o con más frecuencia si es necesario). Utilice productos de alta calidad.
2. Revise el estado técnico del producto al menos una vez al año:
 - Preste atención a posibles fugas.
 - Verifique el funcionamiento de las partes móviles.
3. Mantenga la piscina siempre limpia por dentro y por fuera. La acumulación de hojas, ramas, césped o agua estancada alrededor de la piscina pueden acelerar la degradación de la madera.
4. Limpie regularmente la piscina usando productos químicos específicos, asegurando la limpieza del agua y el nivel de pH adecuado. Verifique el pH al menos una vez por semana. El valor correcto debe estar entre 7,0 y 7,4.
5. Las conexiones eléctricas deben ser de acuerdo con las normativas y estándares vigentes, cumplir con los requisitos de seguridad para instalaciones en jardines y ser realizadas por un profesional cualificado.

6. ¡Asegure la puesta a tierra! Antes del primer uso del sistema de filtración, verifique que el conjunto funcione correctamente, que el agua fluya a través de él y que no haya sobretensión.

ADVERTENCIA: Por razones de seguridad, el sistema de filtración debe estar apagado mientras se utiliza la piscina.

7. El sistema de filtración debe colocarse al mismo nivel que el fondo de la piscina, en un lugar cubierto y por debajo del nivel del agua.
8. Consulte la normativa vigente en su país/región para determinar si existe una distancia mínima requerida entre el sistema de filtración y la pared de la piscina, y en caso afirmativo, cuál es esa distancia mínima.
9. Antes del primer uso y posteriormente de forma regular, controle la concentración de productos químicos (especialmente cloro) en el agua. Si el contenido de cloro excede los niveles permitidos, no utilice la piscina. Puede:
 - Esperar a que el exceso de cloro se neutralice de forma natural.
 - Reemplazar parcialmente el agua con agua fresca y sin cloro.
10. Nunca arroje pastillas de cloro directamente en la piscina (riesgo de dañar el liner) – utilice un dispensador.
11. Diluya previamente los productos químicos líquidos en un recipiente con agua y viértalos gradualmente en la piscina.
12. Si los productos químicos se utilizan correctamente y se mantiene la limpieza, no es necesario cambiar el agua de la piscina.
13. La playa no está diseñada para sentarse o caminar sobre ella.

ADVERTENCIA: ¡No utilice agua salada! El equipo incluido no está diseñado para ello. El agua salada puede dañar los componentes de la bomba de filtración.

¡ATENCIÓN! LOS NIÑOS DEBEN UTILIZAR LA PISCINA ÚNICAMENTE BAJO LA SUPERVISIÓN Y RESPONSABILIDAD DE UN ADULTO!

PREPARACIÓN DE LA PISCINA PARA LA TEMPORADA DE INVIERNO:

1. Si utiliza arena en el sistema de filtración, límpiela.
2. Trate el agua (ajuste el pH, aplique el cloro y utilice productos destinados para el invierno).
3. Detenga la bomba y coloque la válvula en:
 - "RINSE" – para el sistema de 4 velocidades.
 - "WASTE" – para el sistema de 6 velocidades.
4. Reinicie la bomba hasta que el nivel del agua baje aproximadamente 30 cm.
5. Vacíe el filtro desenroscando el tapón ubicado en la parte inferior del tanque.
6. Coloque la válvula en la posición "WINTER".
7. Cierre todas las válvulas y desconecte la alimentación eléctrica de la bomba.

8. Vacíe la bomba desenroscando el tapón ubicado en la parte inferior del prefiltro.
9. Desconecte los accesorios, desmonte las escaleras y almacénelos en un lugar con calefacción.

EN CASO DE NEVADAS, RETIRE REGULARMENTE LA NIEVE DE LA PISCINA.

GARANTÍA

La madera es un material natural que “trabaja” con los cambios de temperatura y humedad. Debido al movimiento constante de la madera, las dimensiones de las lamas indicadas en la lista de piezas pueden variar entre un 2 % y un 12 %, dependiendo de la sección y de la dirección de la medición.

Pueden presentarse fenómenos naturales en las lamas, los cuales no afectan la calidad ni la funcionalidad del conjunto de la piscina.

I. ESTRUCTURA DE MADERA

10 AÑOS A PARTIR DE LA FECHA DE ENTREGA (válido solo con comprobante de compra).

La garantía cubre:

1. La **protección de la madera contra hongos e insectos** (excluyendo termitas, hormigas y abejas australianas), siempre que se cumplan las siguientes condiciones:
 - La madera **no tiene contacto directo con el suelo ni con agua “externa”** (por ejemplo, sistemas de riego, fugas de agua debidas a una instalación incorrecta o imprecisa del equipo).
 - Si la piscina está **enterrada**, cuando se ha realizado un sistema de drenaje **según nuestras directrices**.
 - Se realiza el mantenimiento de madera **al menos una vez cada dos años con productos de protección para madera disponibles en el mercado**.

¡ADVERTENCIA! La garantía queda anulada si se realizan modificaciones propias en el producto.

La garantía no cubre:

1. Las características naturales de la madera.
2. La deformación natural de las lamas, por ejemplo, provocada por una exposición prolongada al sol.
3. Las torsiones y deformaciones de las lamas que aún permiten su montaje.
4. Los daños y defectos causados por transporte autogestionado, almacenamiento inadecuado, montaje incorrecto (daños mecánicos) o uso indebido de la piscina.
5. Los daños derivados de una preparación deficiente del terreno o de los cimientos de hormigón.
6. Los daños causados por intervenciones no autorizadas.
7. Los daños provocados por casos de fuerza mayor.
8. Los daños causados por termitas, hormigas o abejas australianas.

II. EQUIPO DE LA PISCINA (bomba, filtro), TORNILLERÍA, EL REVESTIMIENTO DE PISCINA (LINER DE PVC 75/100)

Estos componentes están cubiertos por la **garantía legal** de acuerdo con las disposiciones vigentes.

ADVERTENCIA: Cualquier **corte del liner de PVC** (por ejemplo, para el skimmer o la boquilla) confirma que el comprador **acepta el liner** (color, dimensiones y sellado) tal como fue solicitado en el pedido.

III. PROCEDIMIENTO DE RECLAMACIÓN

Cómo presentar una reclamación:

Para presentar una reclamación, **registre su solicitud en el panel de reclamaciones:**

 <https://sav.altanka.com.pl/>

1. Si el pedido se realizó a través de la **tienda online**, puede iniciar sesión en el **panel de reclamaciones** utilizando sus credenciales de la tienda (correo electrónico y contraseña) y **presentar la reclamación de inmediato**.
2. Si el pedido se realizó por **teléfono o a través de una plataforma marketplace**:
 - Primero, **Cree una cuenta** en el panel de reclamaciones.
 - Después del registro, recibirá un **correo electrónico** en la dirección proporcionada. Haga clic en el **enlace de activación** incluido para activar su cuenta.

NOTA: Las reclamaciones solo se procesan si están registradas en el panel de reclamaciones.

Plazo de resolución de reclamaciones:

14 días a partir de la recepción de toda la información requerida.

Método de resolución:

Si la reclamación es aceptada, el fabricante determinará el modo de resolución, que podrá ser:

- **Reemplazo** del producto o componente por uno no defectuoso.
- **Reembolso**.
- **Reparación**.

Si el producto o componente es reparado o reemplazado, el **plazo de garantía comienza nuevamente** desde la fecha de la reparación o de la entrega del nuevo producto/componente.

PROBLEMAS POTENCIALES DURANTE EL USO

Problema encontrado	Imagen	Causa	Solución
Las tablas de la playa están mal alineadas		La instalación de las tablas se realizó antes del llenado de agua. Algunos elementos fueron mal posicionados.	Desatornille las tablas. Verifique la alineación según el manual. Vuelva a atornillarlas.
Espacios significativos entre las tablas de las paredes de la piscina		La estructura de las paredes no fue ensamblada correctamente. Los listones embellecedores no se instalaron correctamente.	Desmonte la estructura. Verifique si los soportes metálicos están bien instalados. Vuelva a ensamblar siguiendo las instrucciones cuidadosamente.
Los refuerzos metálicos verticales sobresalen de las paredes de la piscina		Los soportes metálicos fueron encastrados incorrectamente en el hormigón o mal atornillados al hormigón (dependiendo de la opción de piscina seleccionada) – falta de verticalidad o distancias incorrectas. Se utilizó hormigón de clase incorrecta.	Desmonte la estructura y verifique la alineación correcta. Contacte con un profesional si es necesario.

<p>Inclinación de las paredes de la piscina</p>		<p>La flexión de las paredes es un proceso natural bajo la presión del agua. En caso de flexión muy grande: Uno o varios soportes están dañados o mal instalados. La losa de hormigón ha sido preparada incorrectamente.</p>	<p>Ver arriba (Siga las soluciones anteriores para problemas estructurales).</p>
<p>Degradación acelerada de la madera</p>		<p>La madera está en contacto directo con el suelo, la vegetación, el agua o la suciedad.</p>	<p>Limpie el área alrededor de la piscina. Proteja la estructura de fuentes de agua externas. Trate la madera con un conservante de alta calidad.</p>

Schemat zakopywania basenu

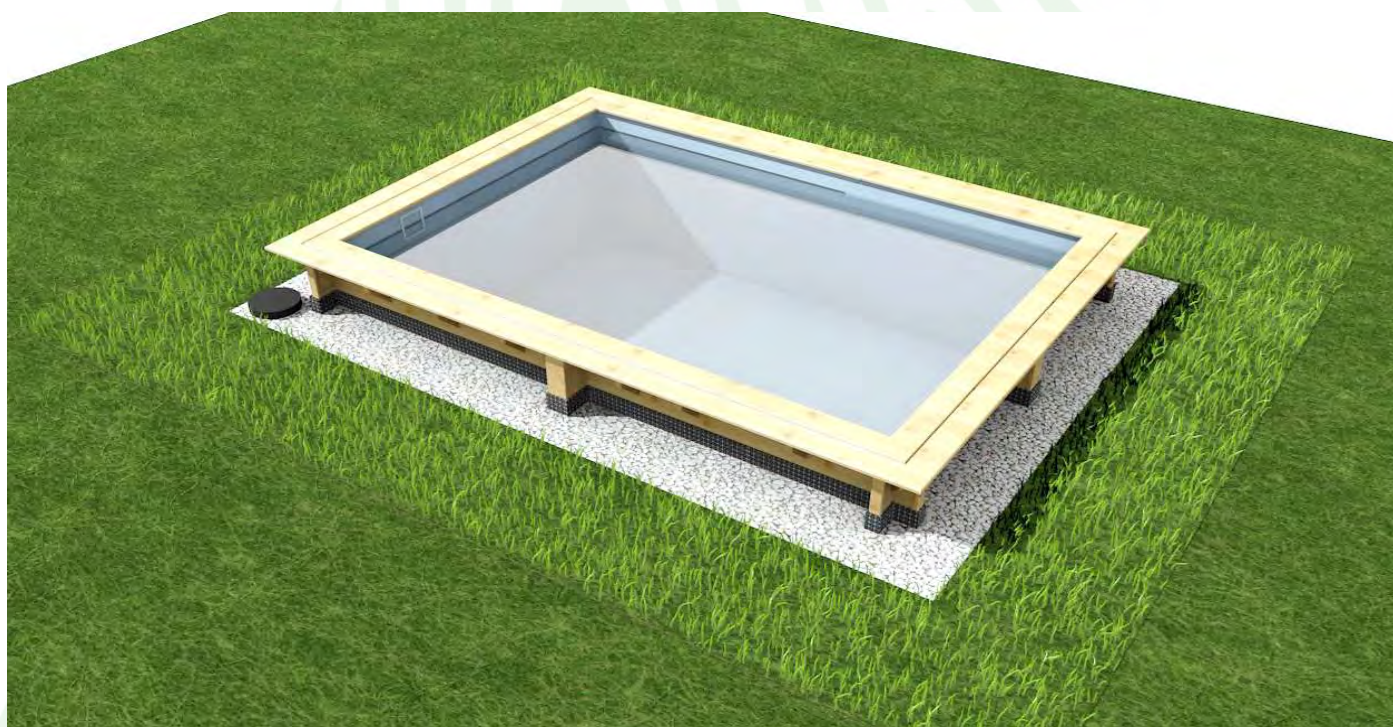
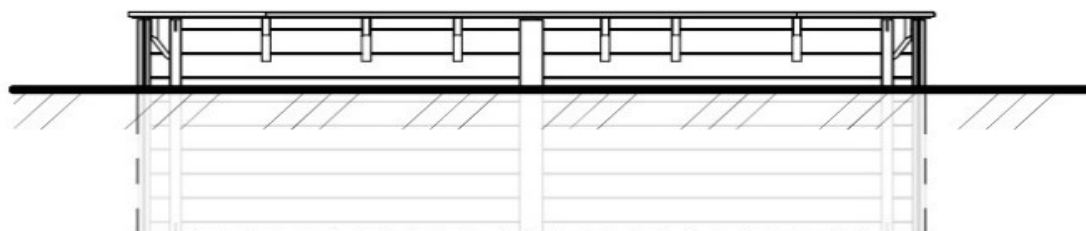

1

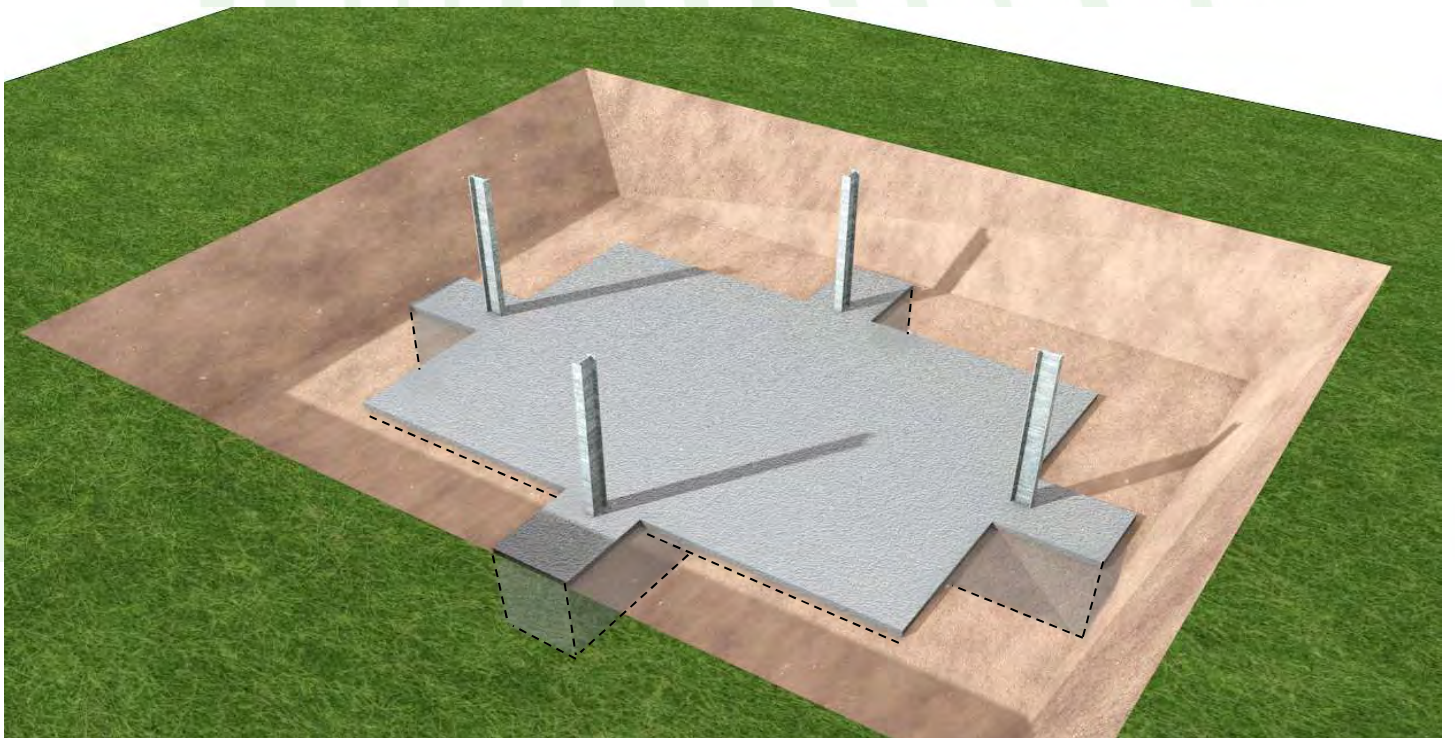
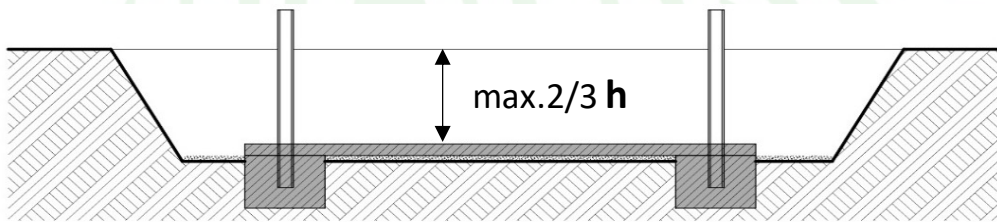
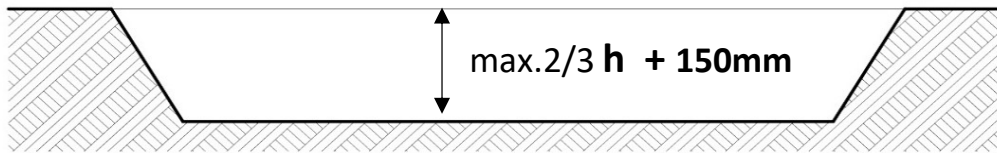
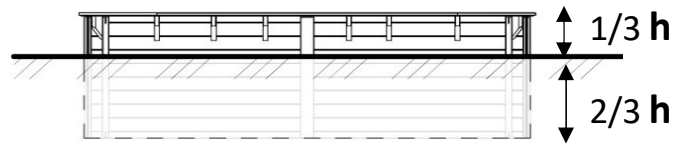
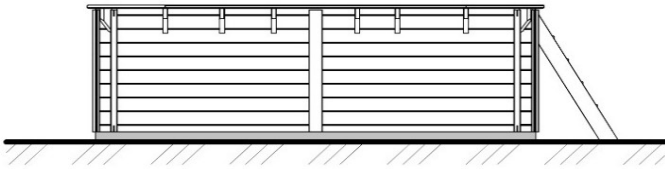
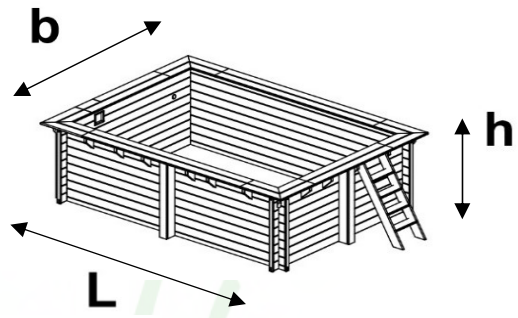

2

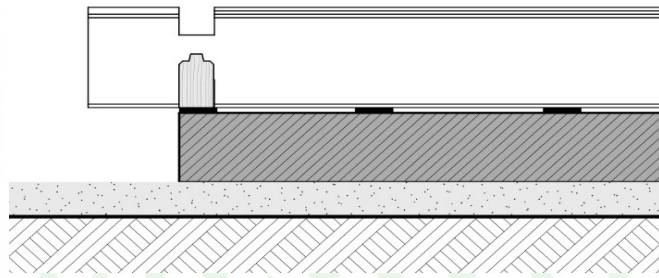
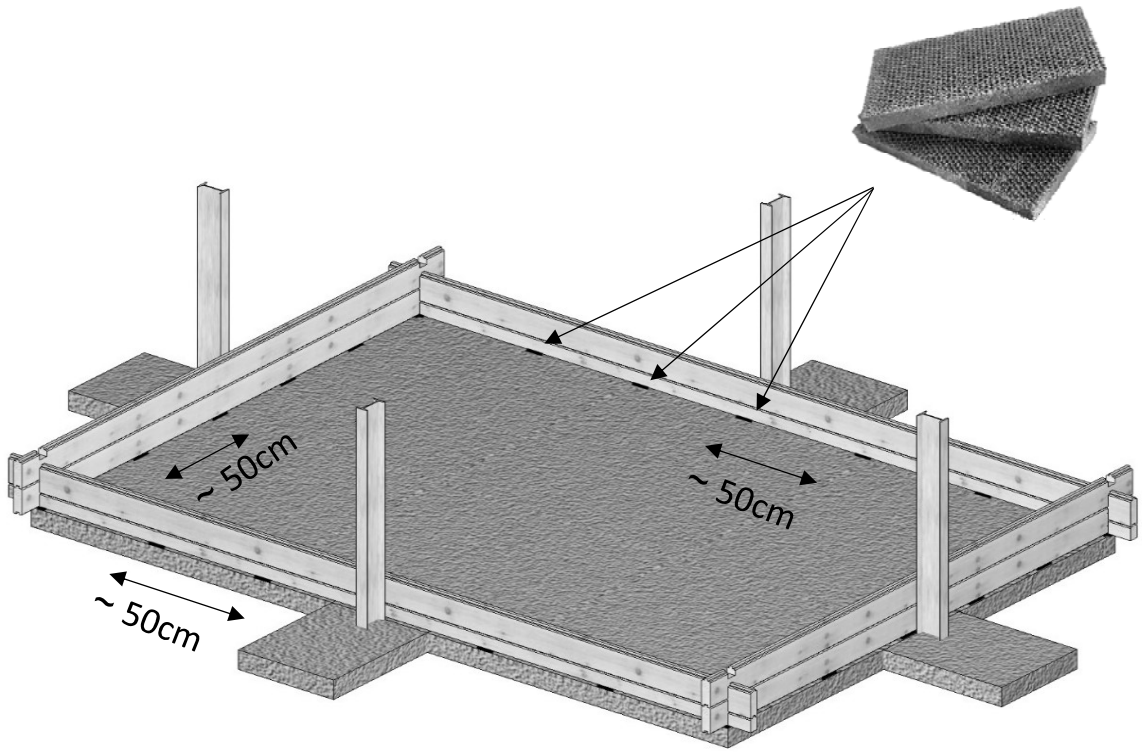

3

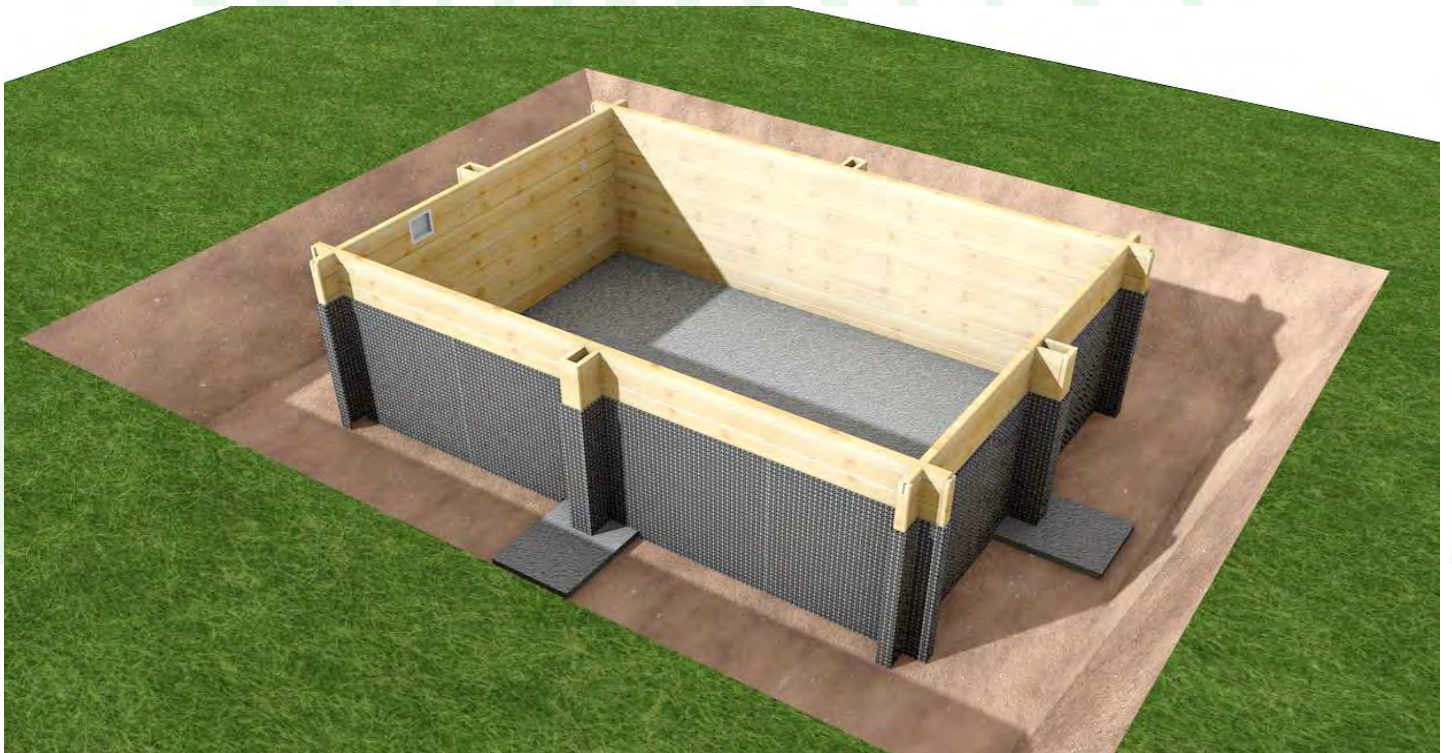
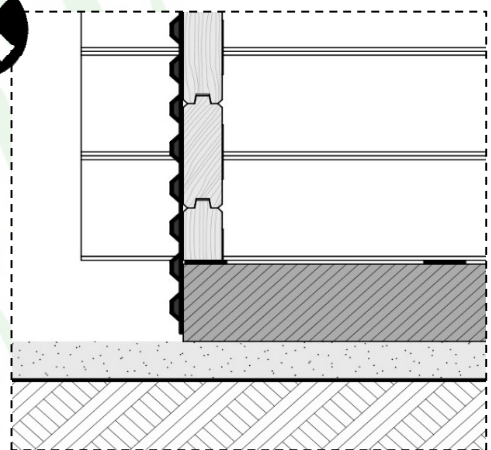
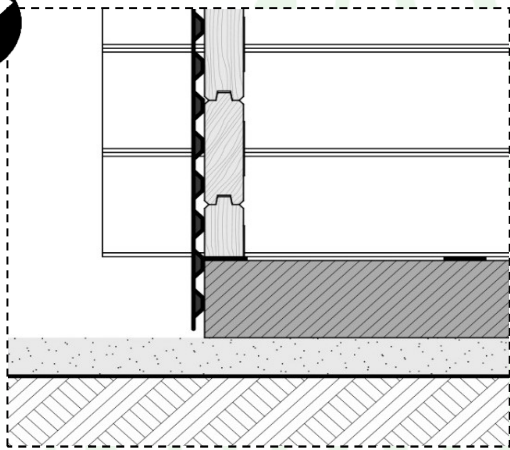
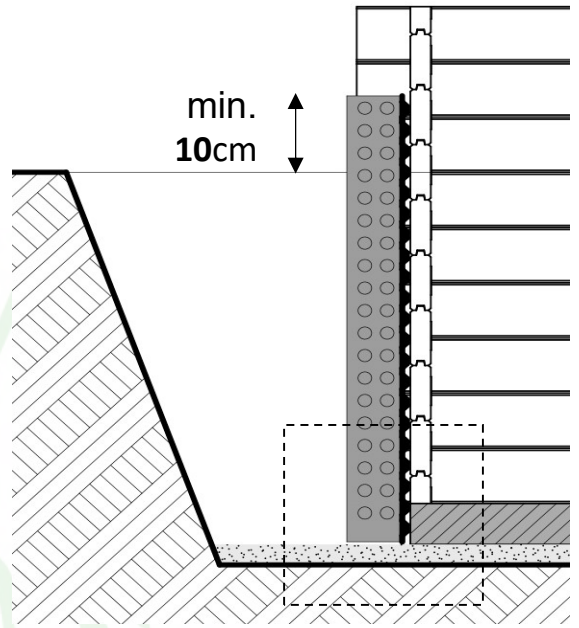
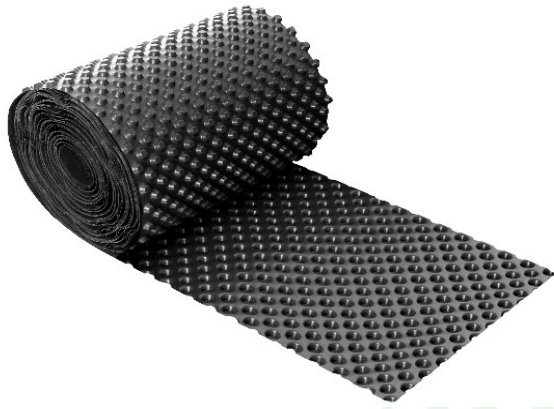

4

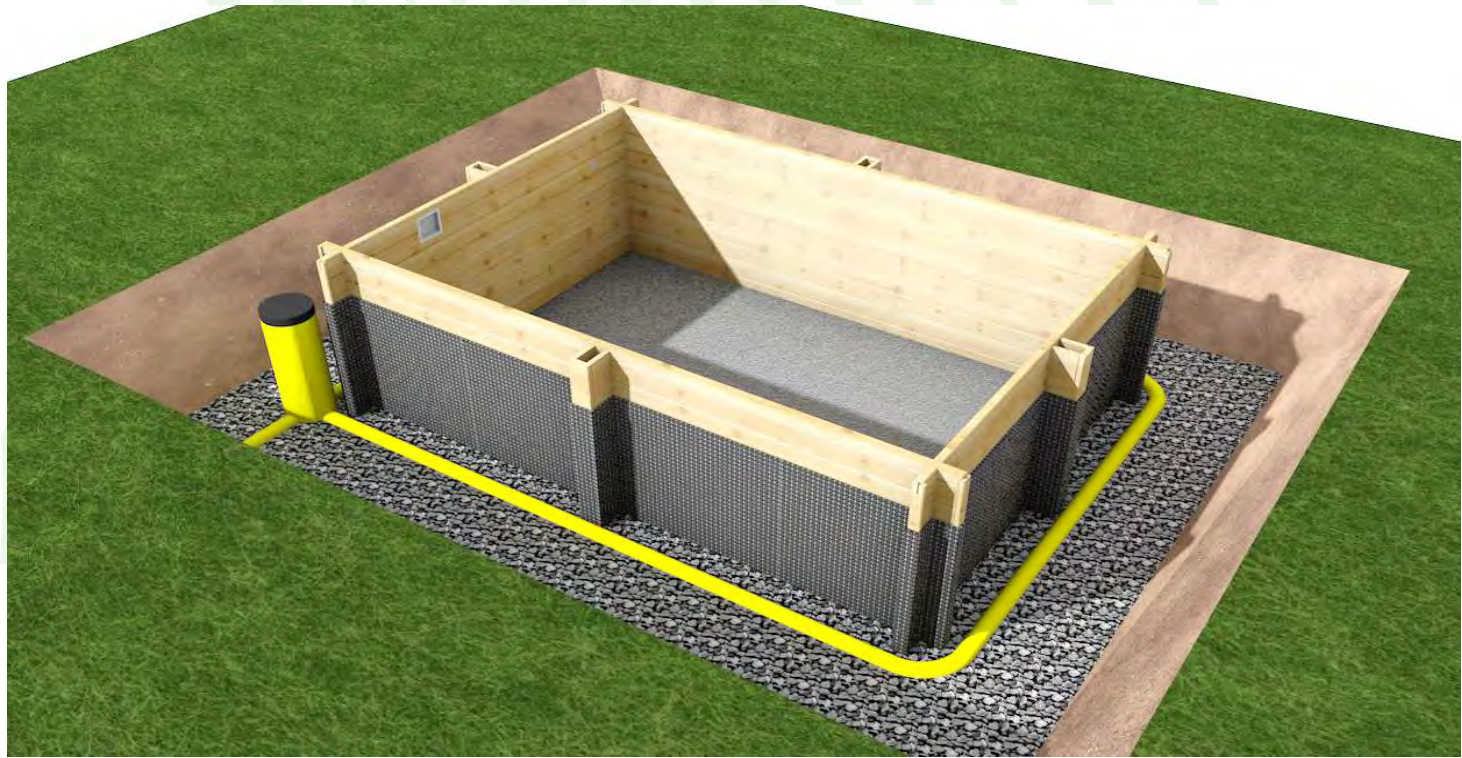
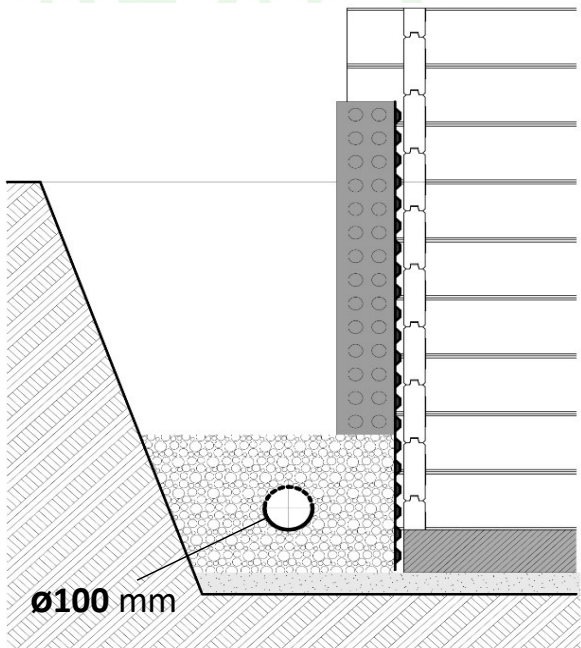
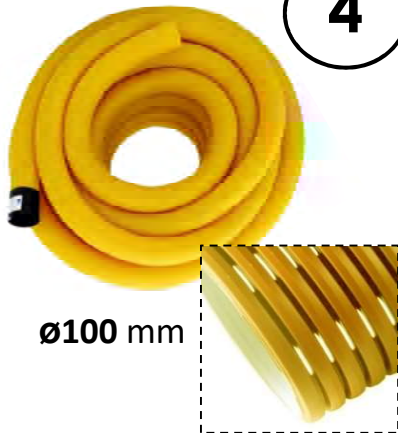
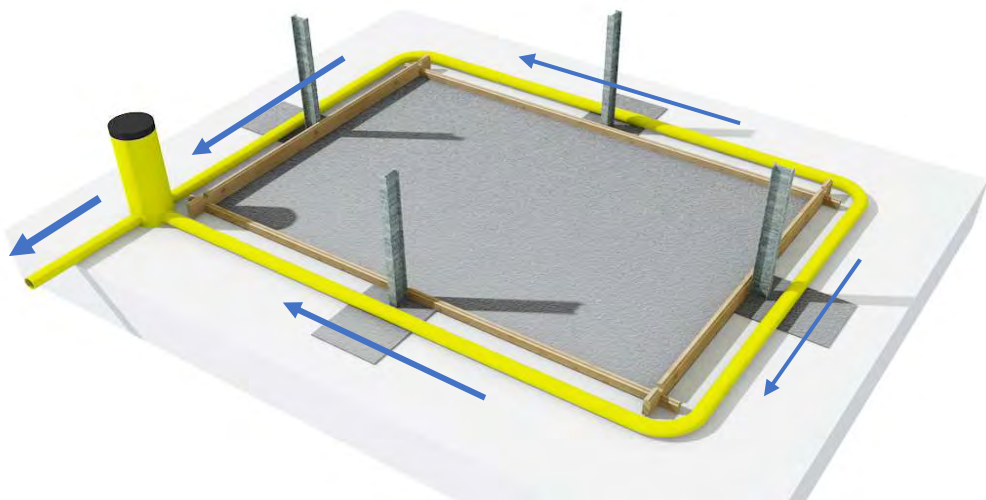

5

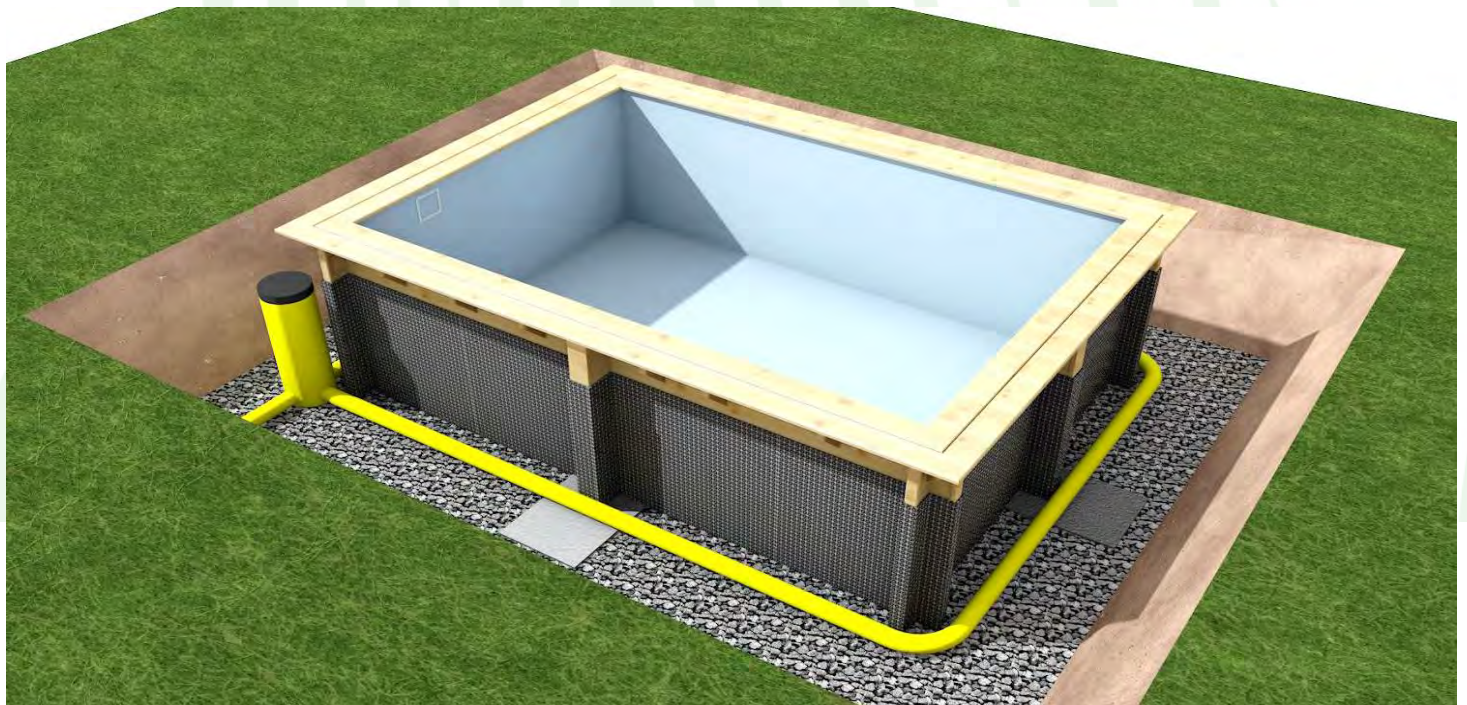
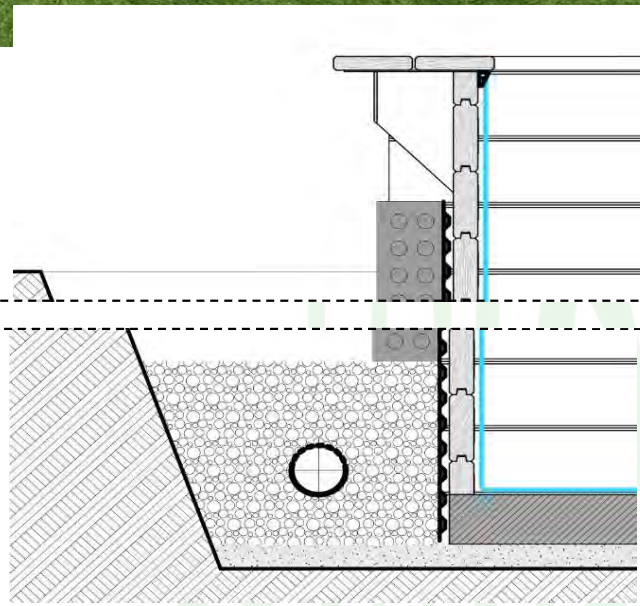
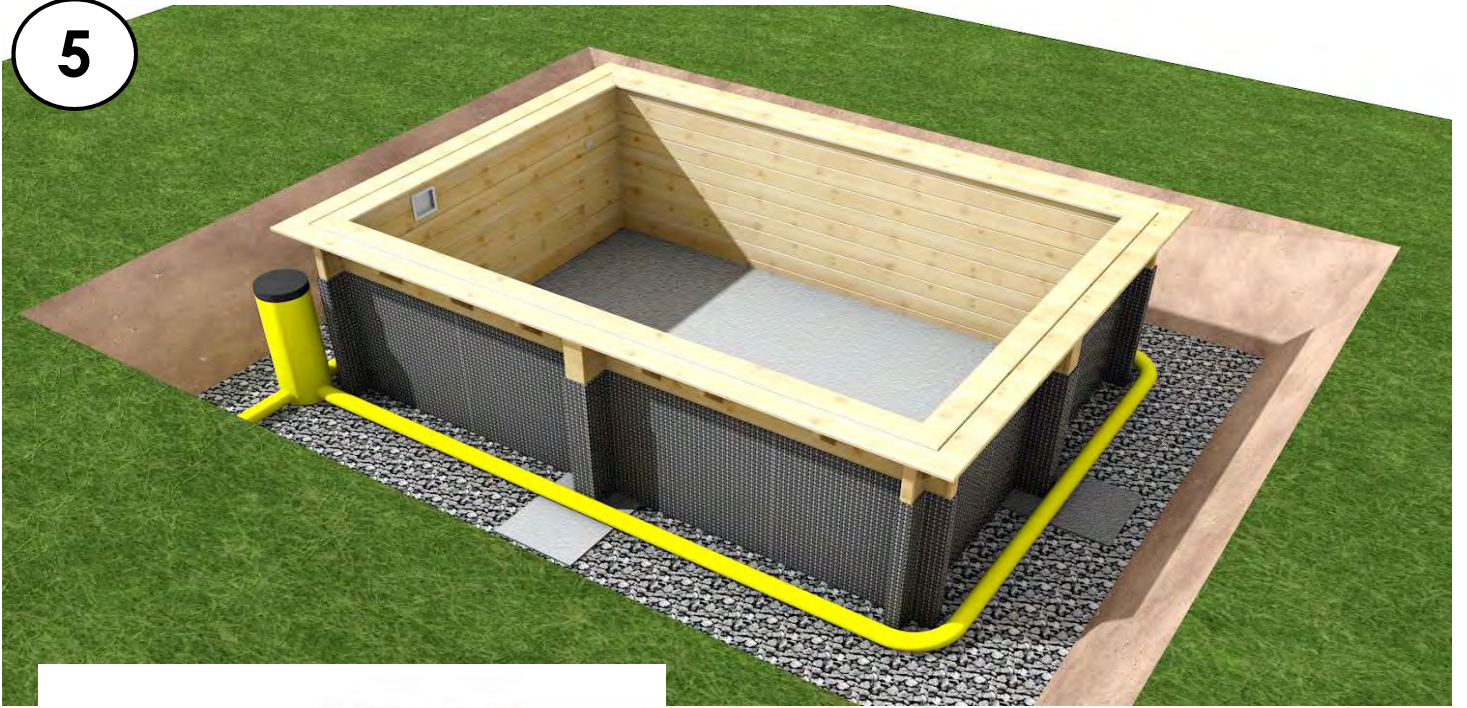

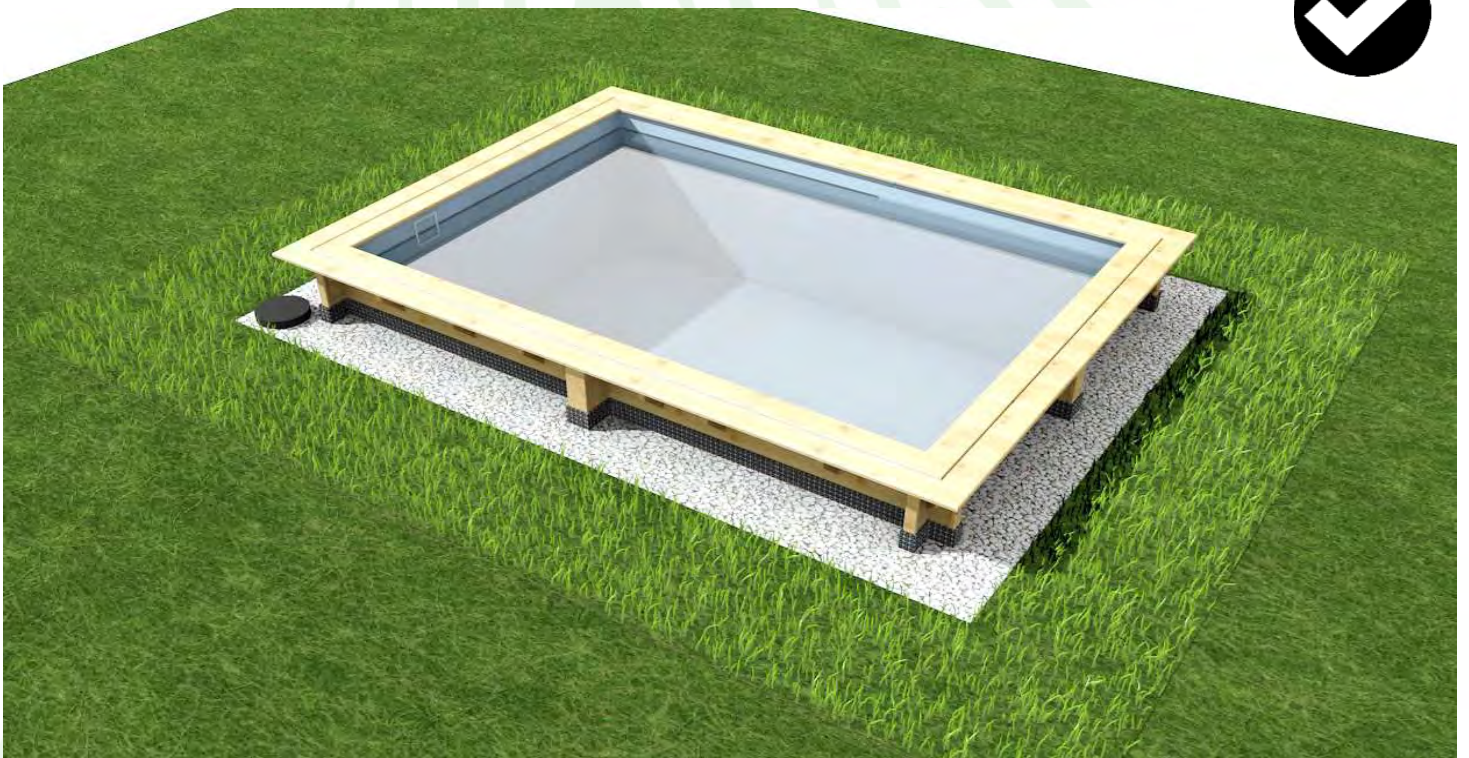
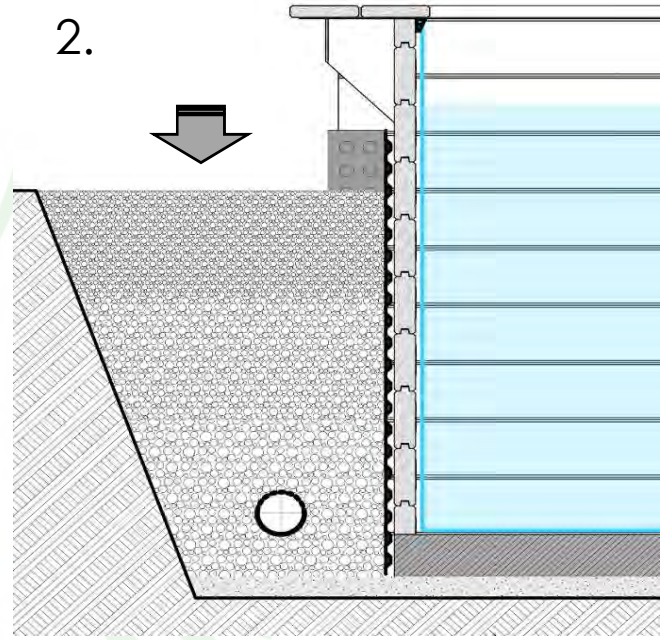
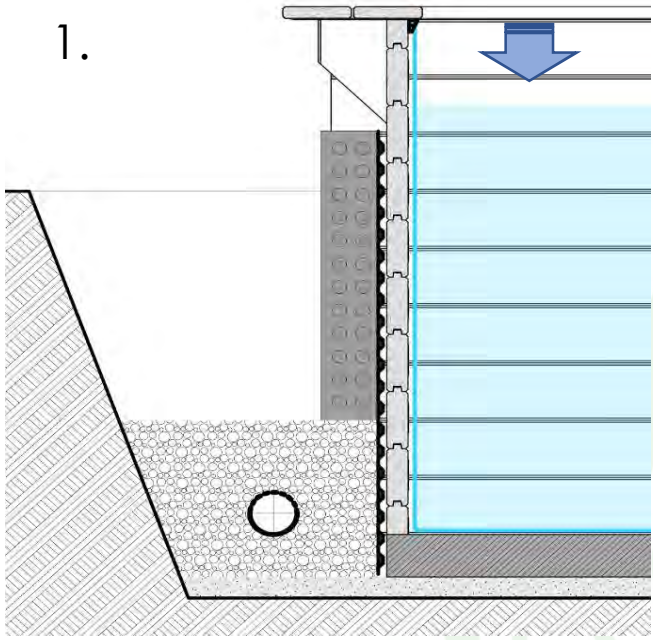







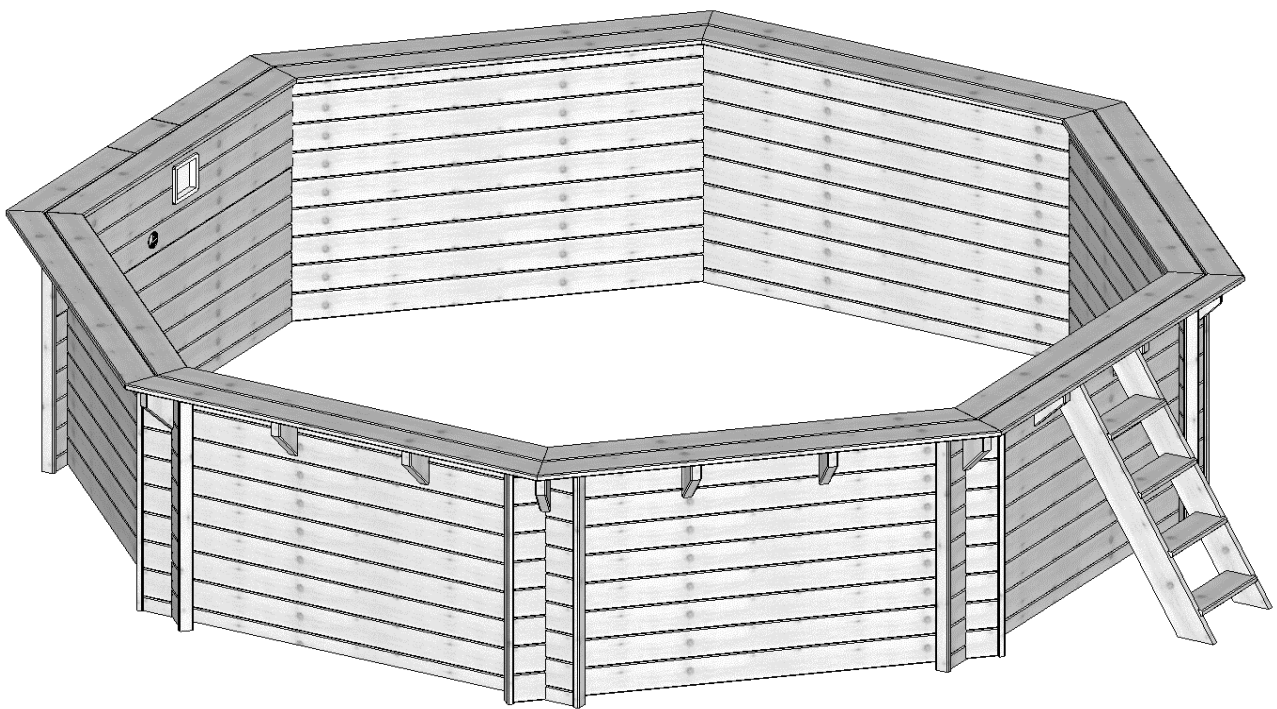









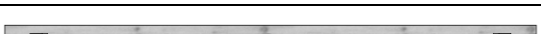

44mm
+/-1mm

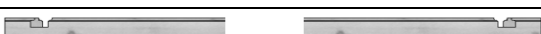



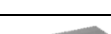

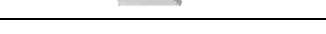
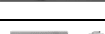

BAS53-4

510cm h120cm



BAS53-2 510cm h120cm

Nr	Element	Size			pcs	A	B
		d	h	L			
1		28	145	1953	7		
2		28	145	1829	8		
3		28	145	800	2		
4		28	145	350	1		
5		44	145	2056	58		
6		44	142	2056	3		
7		44	78	2056	4		
8		44	74	2056	4		
9		44	142	2056	1		
10		44	145	2056	1		
11		44	145	2056	1		
12		28	145	1388	1		
13		28	145	1388	1		
14		28	145	440	4		
15	 	45	145	245	16		
16	 	45	145	245	8		
17		28	60	1140	16		
18		44	145	150	1		

Nr	Element	Size	pcs	A	B
A		3,0x25	12		
B		3,5x25	296		
C	 	5x80	32		
D		4,5x60	46		
E		5x100	60		
F		3x100x240	24		
G			2		
H		40x40	2		

Outils

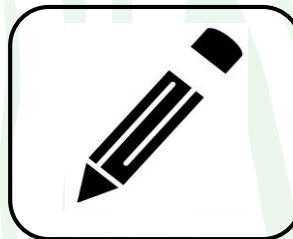
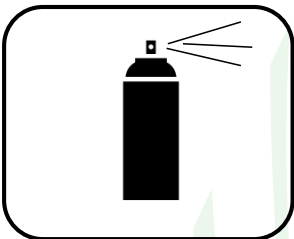
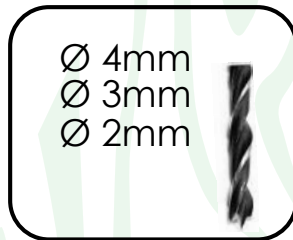
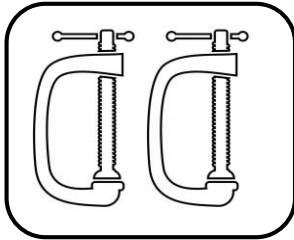
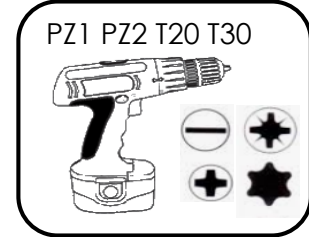
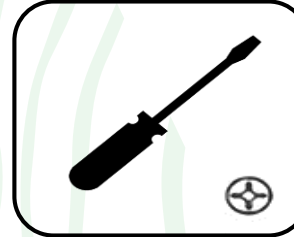
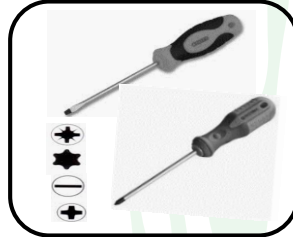
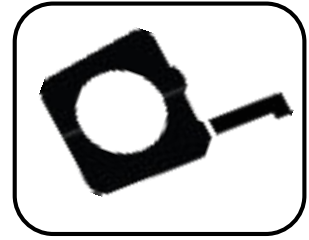
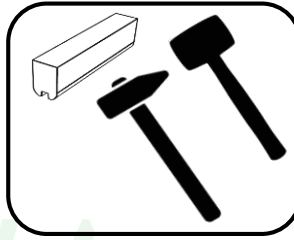
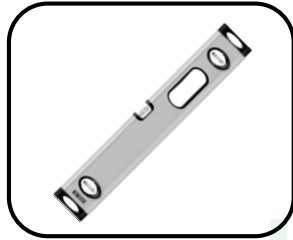
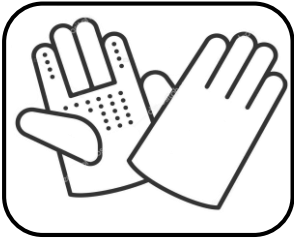

Important

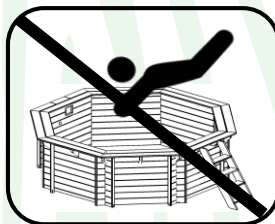
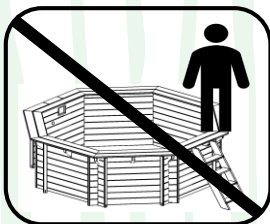
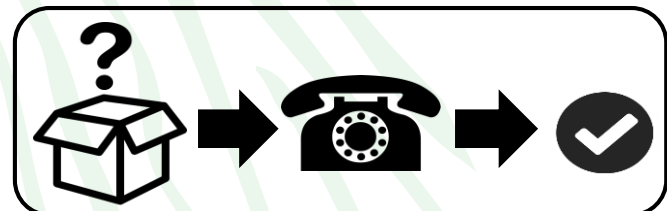
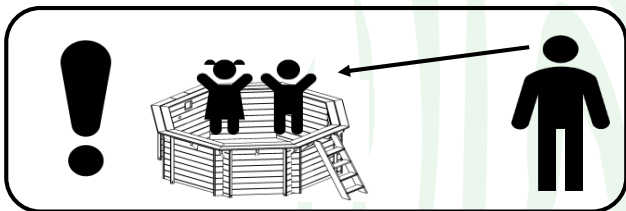
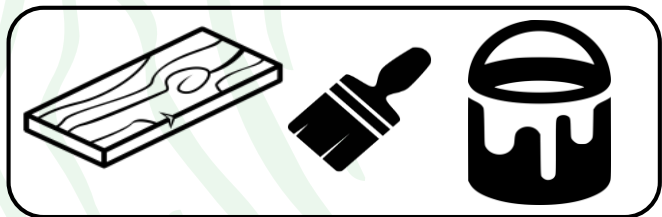
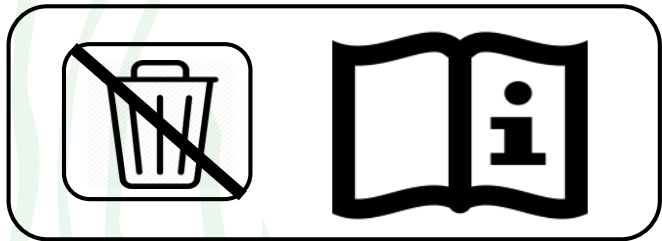
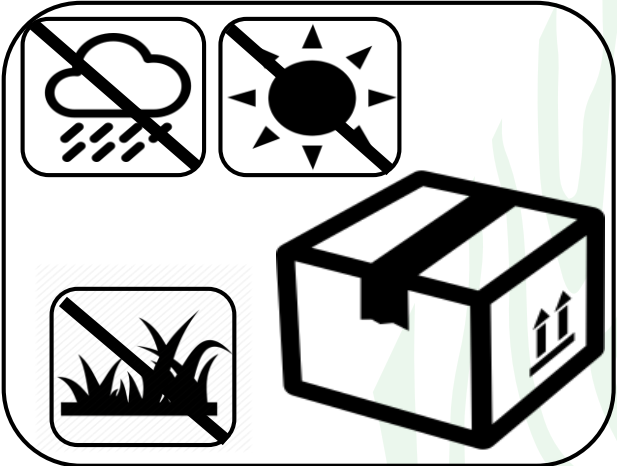
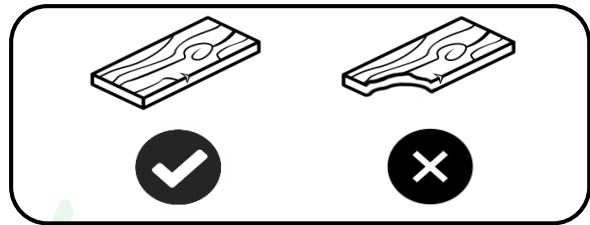
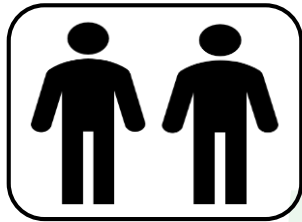
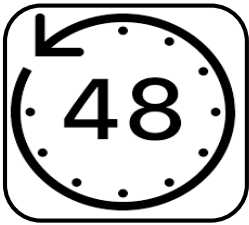

Terrain

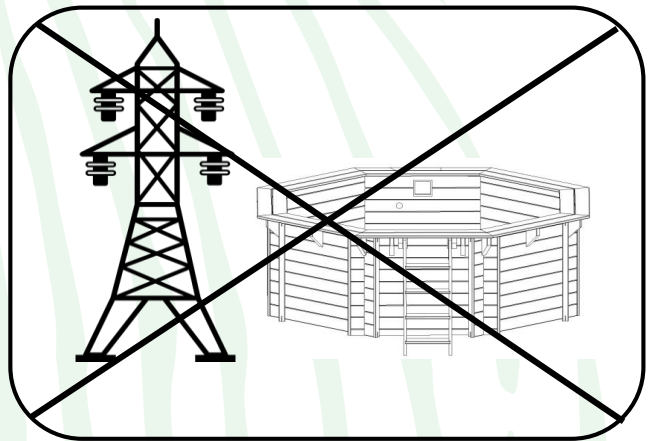
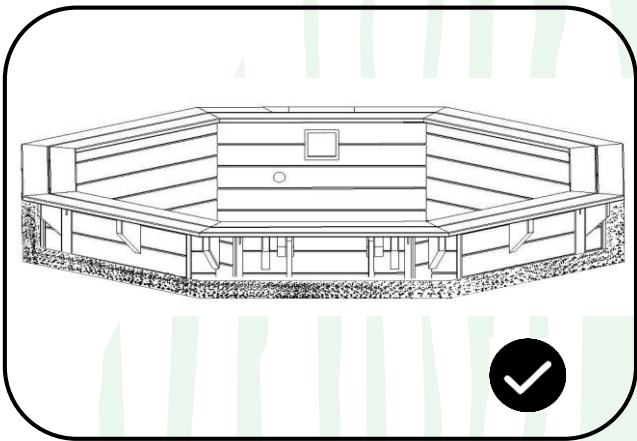
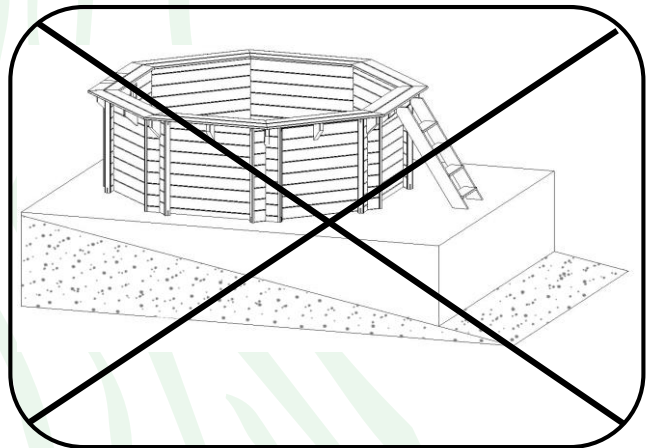
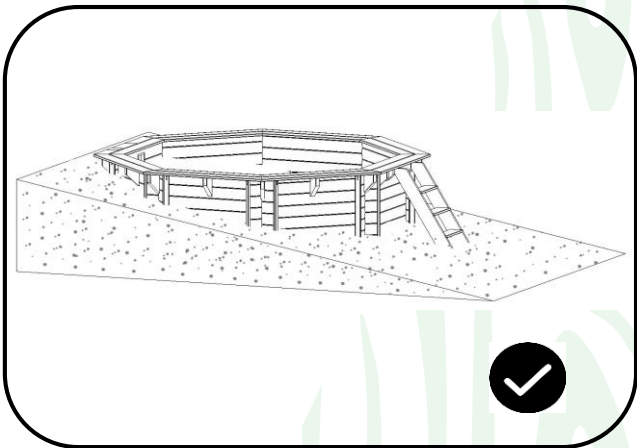
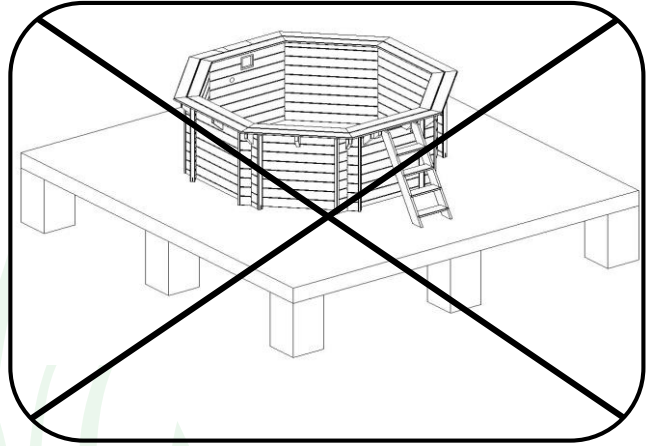
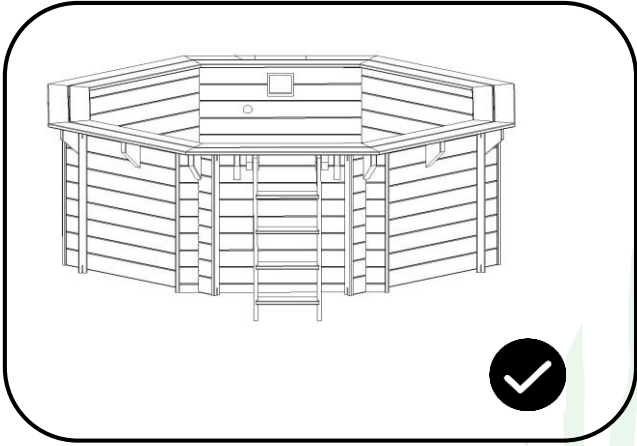

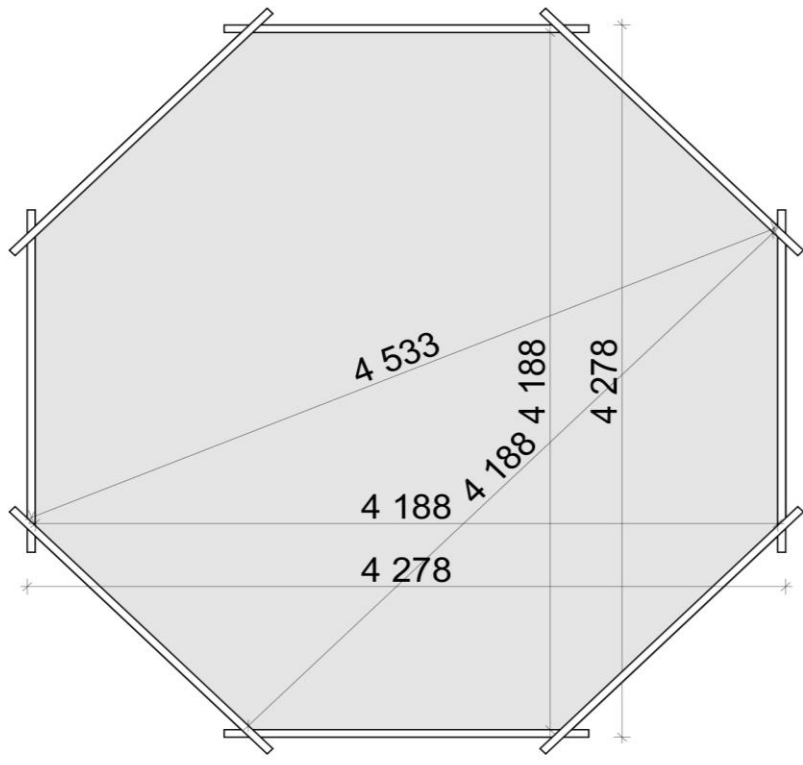
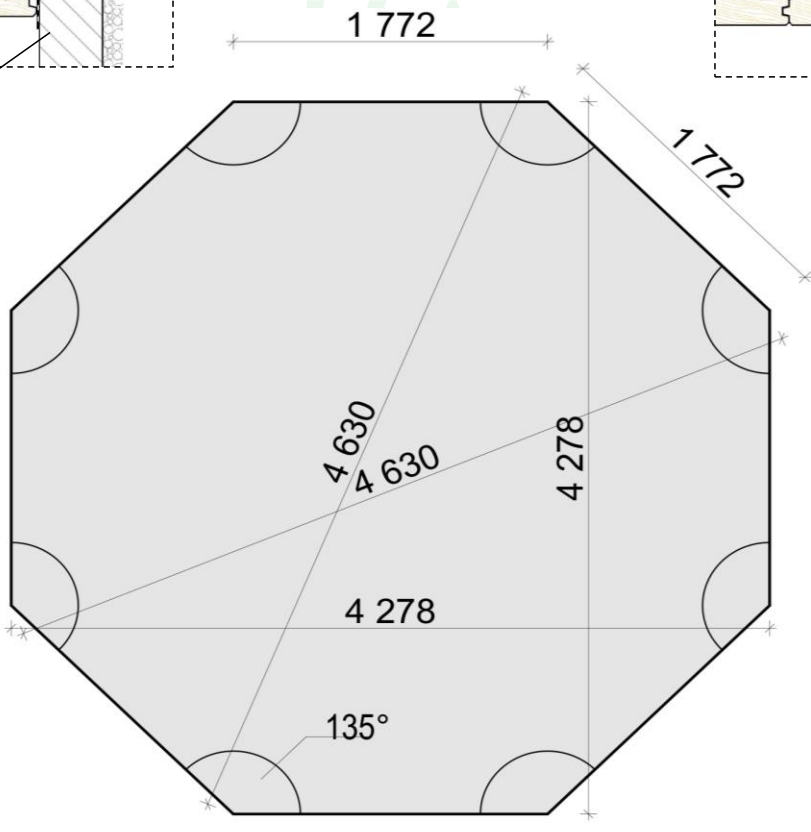
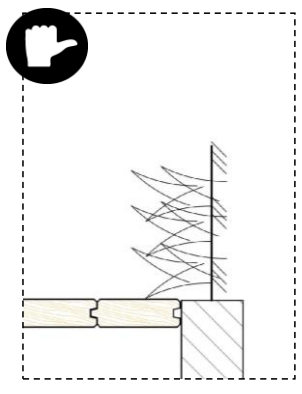
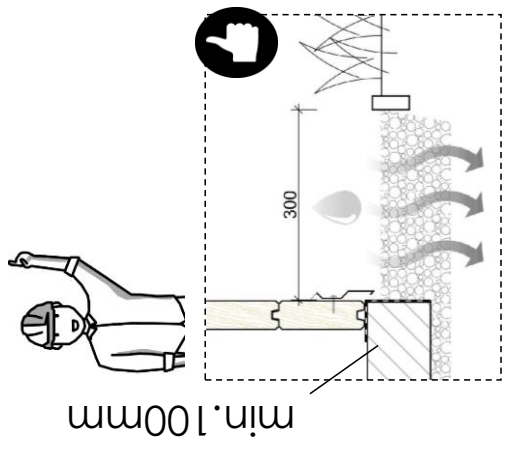

1

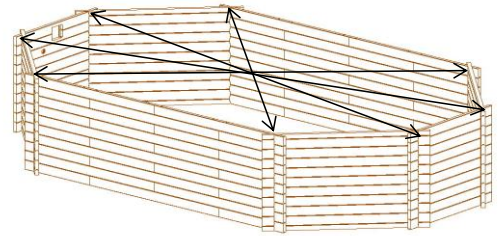
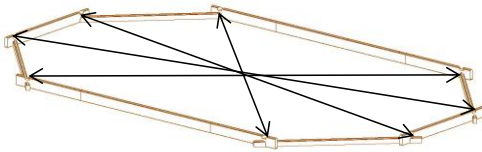
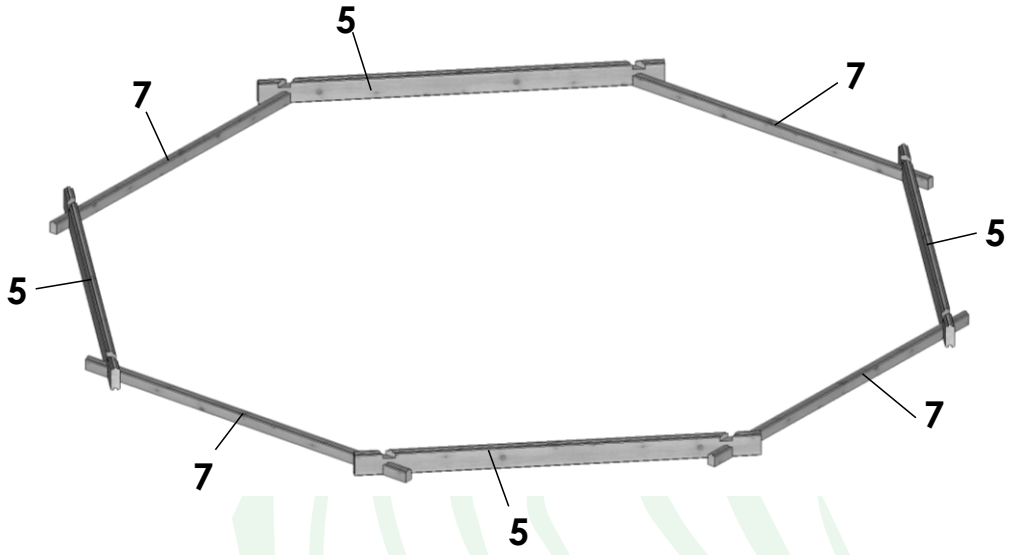
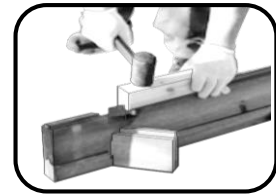
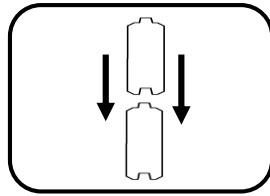
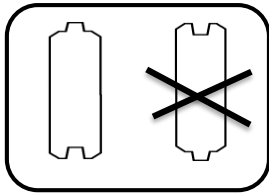

2

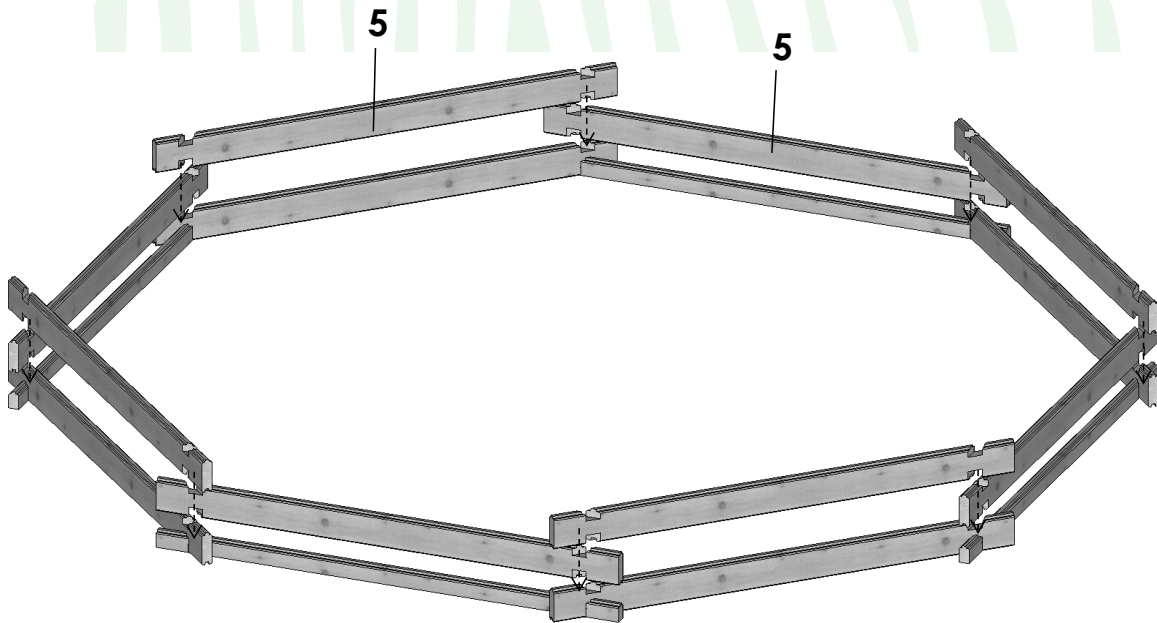

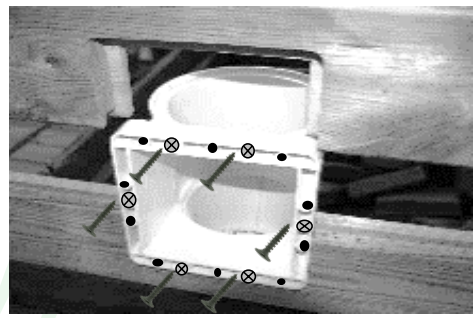
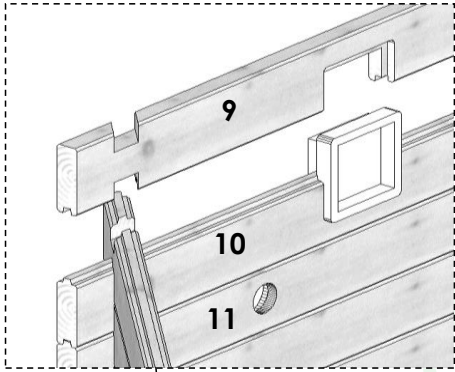

Ø4,0x40 (x6)



+ Ø4,0x40 (x16)

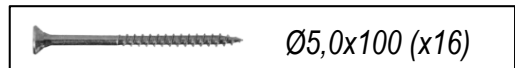
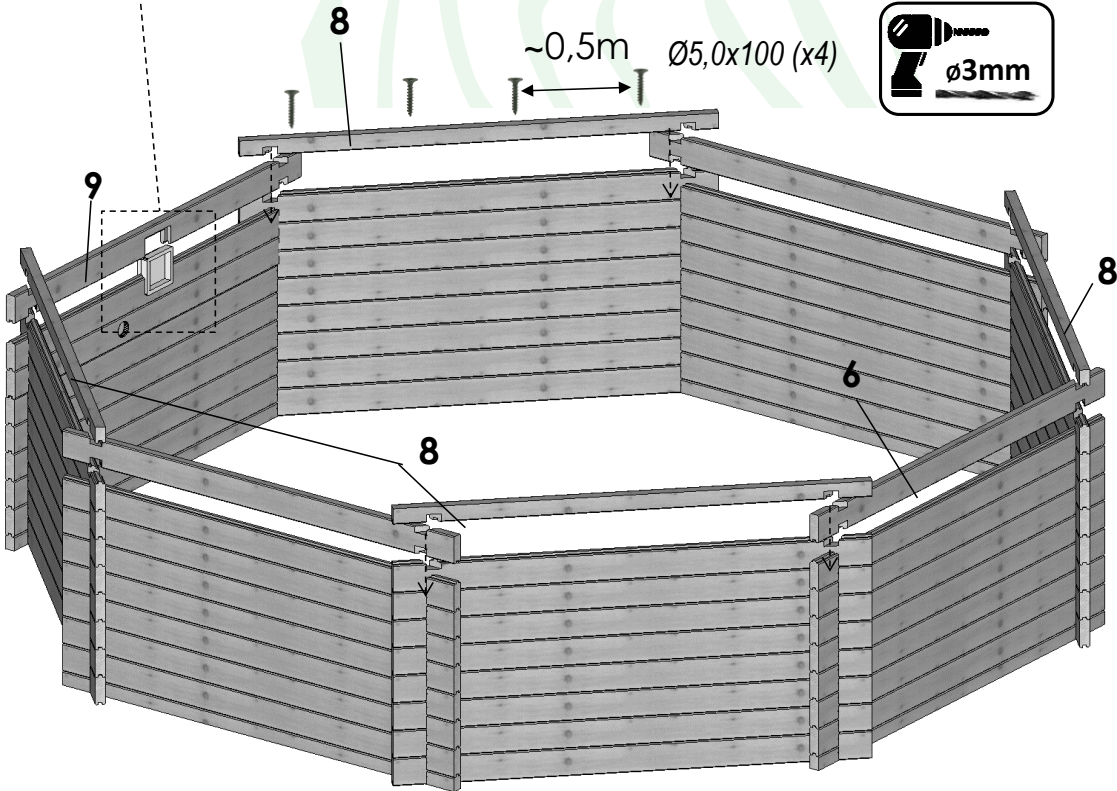

4

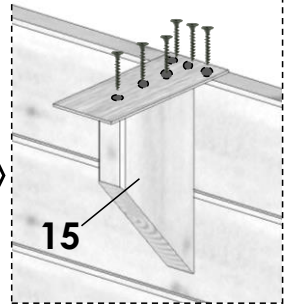
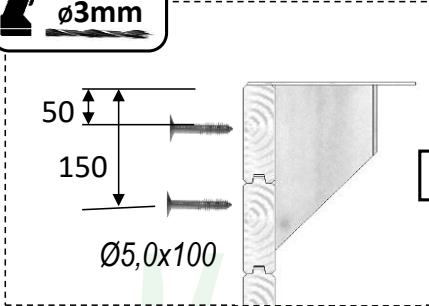
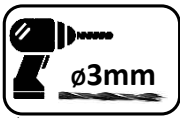
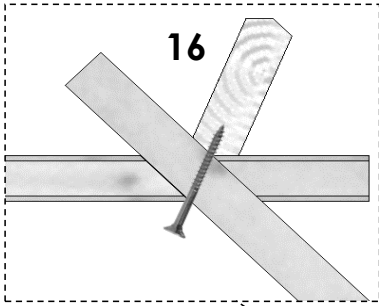

Ø5,0x100 (x2)

Ø3,5x25 (x6)

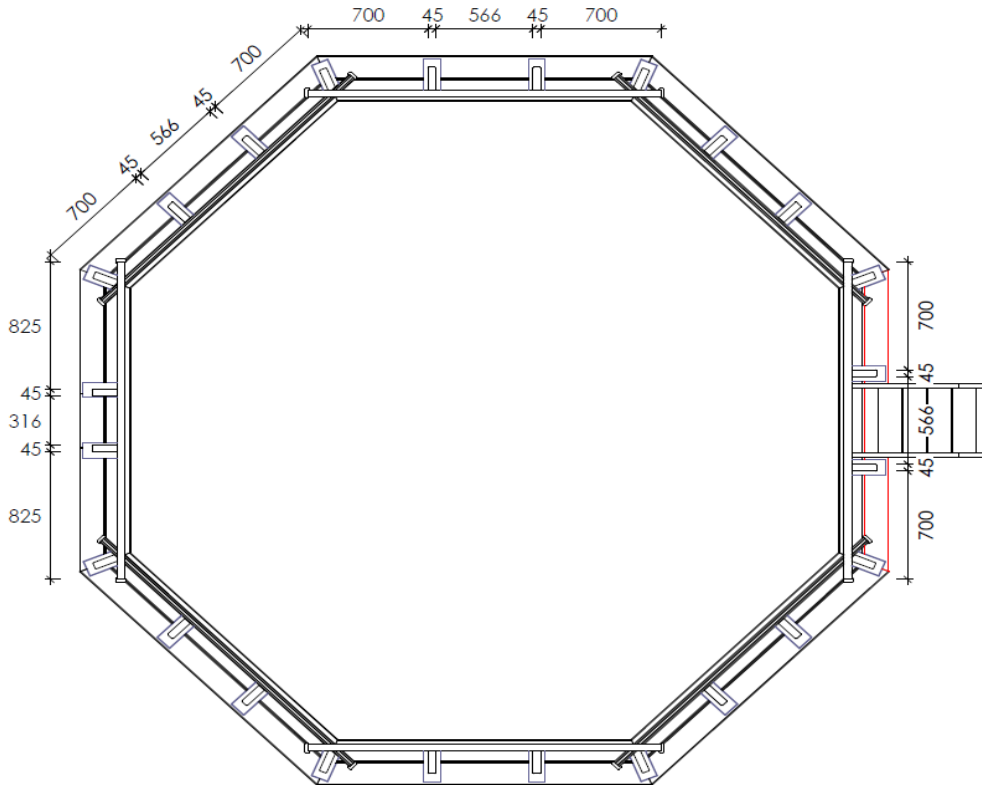
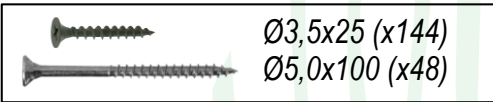
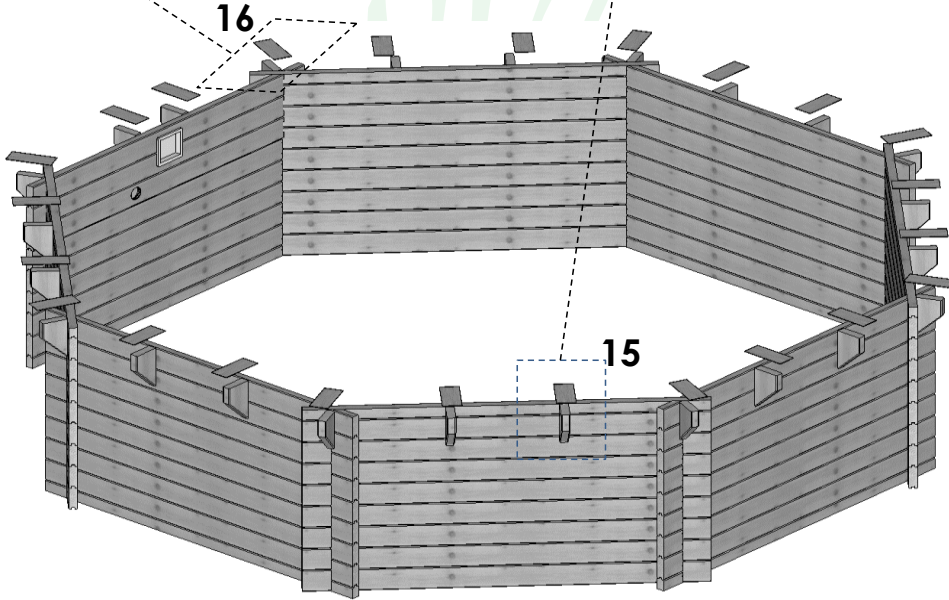

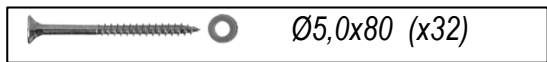
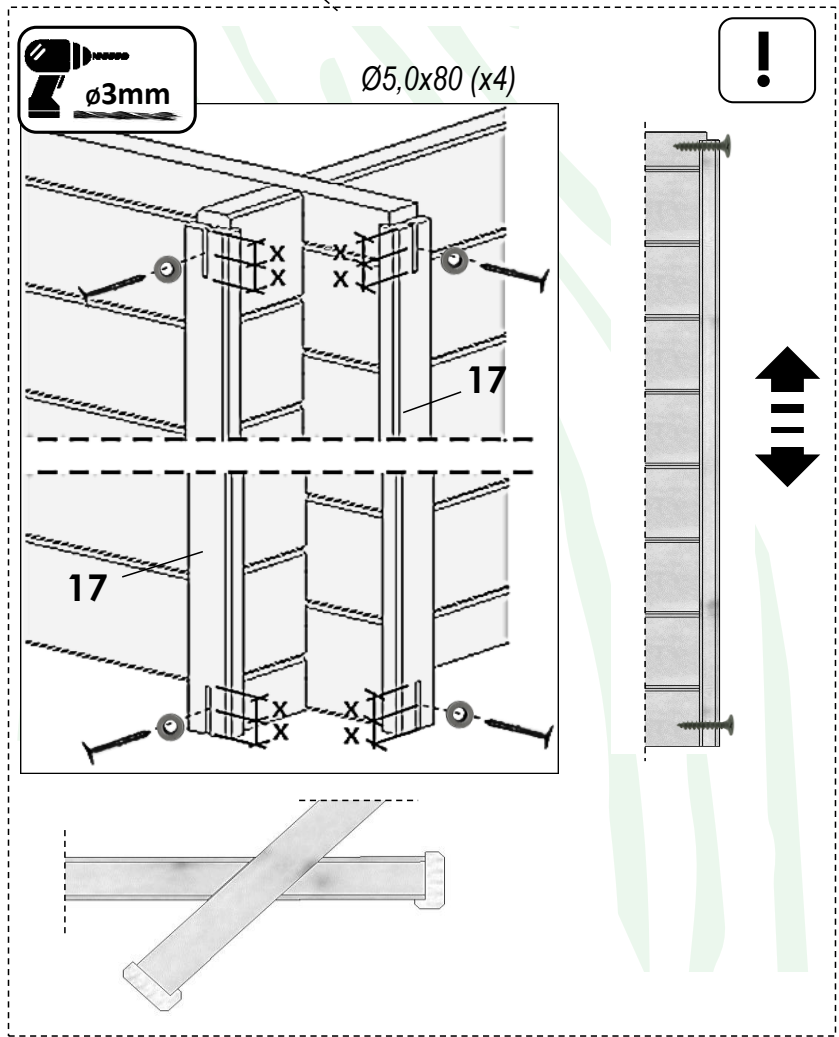
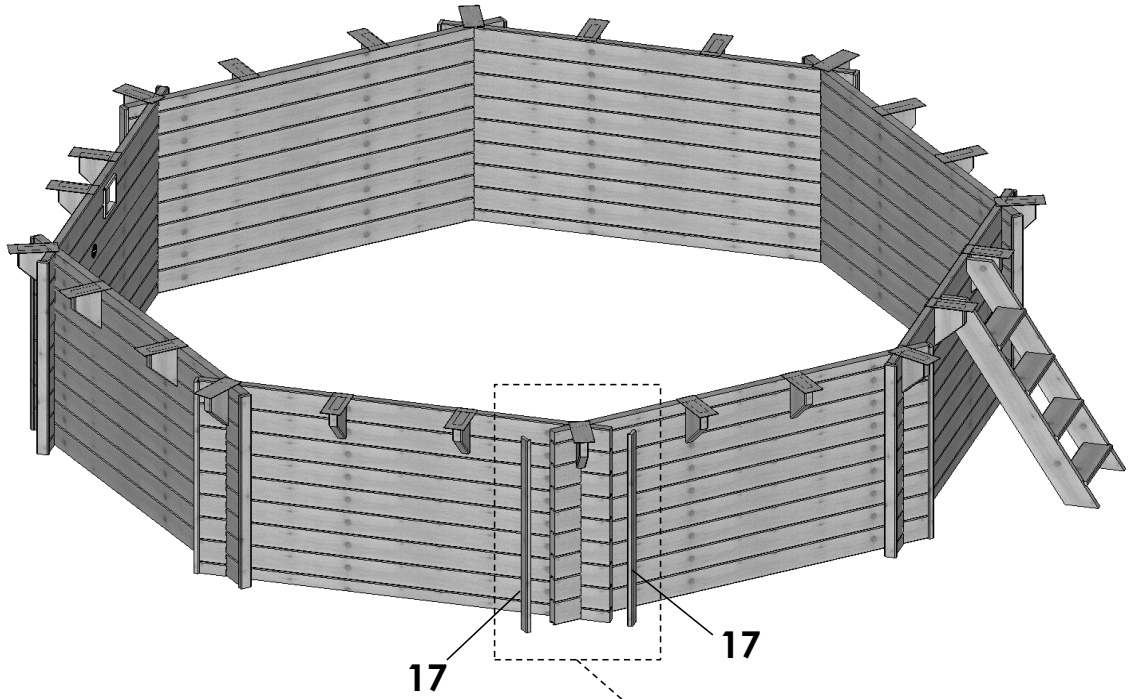

5



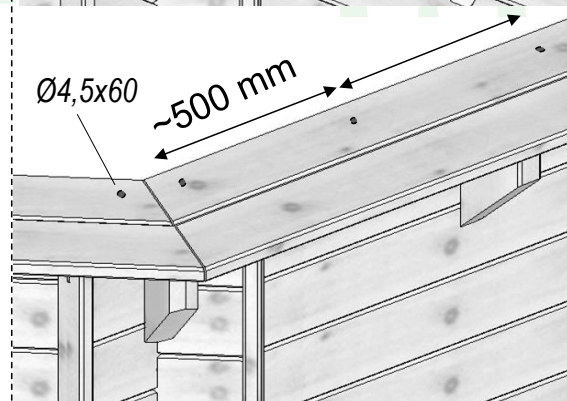
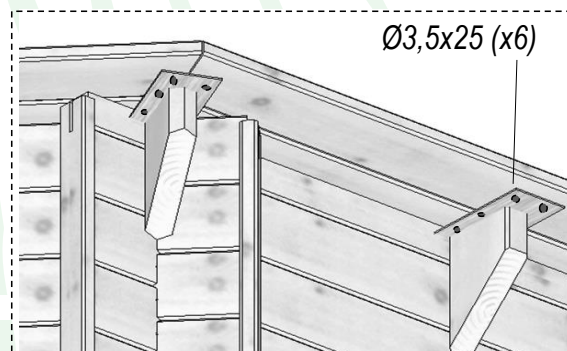
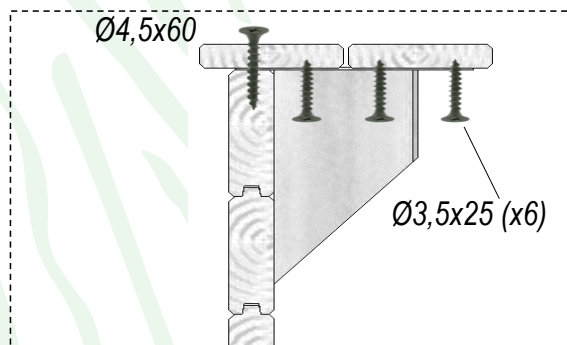
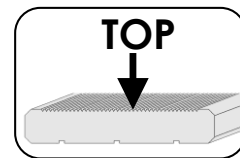
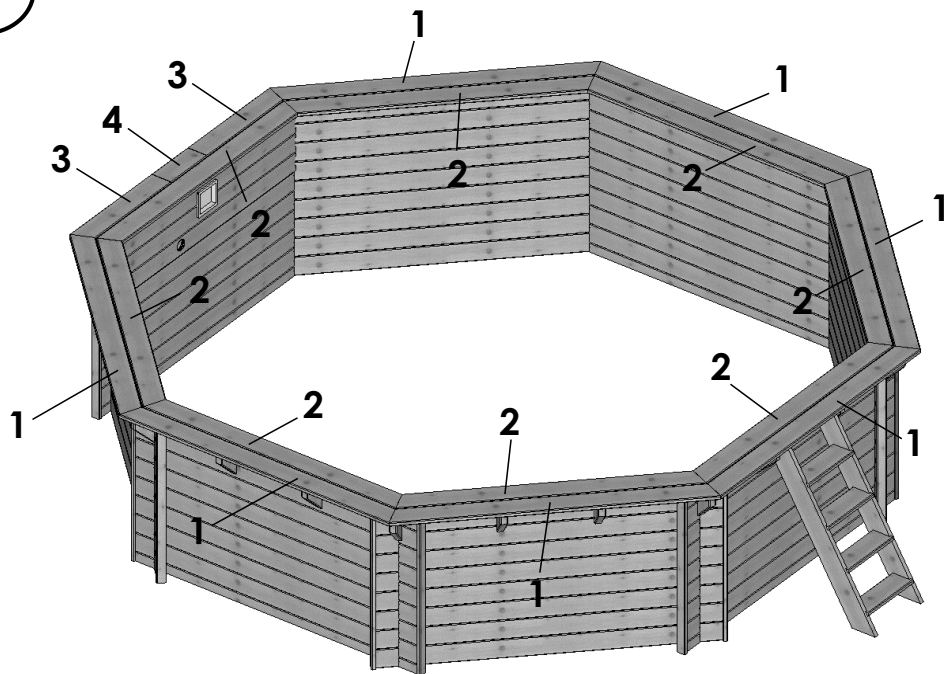

6

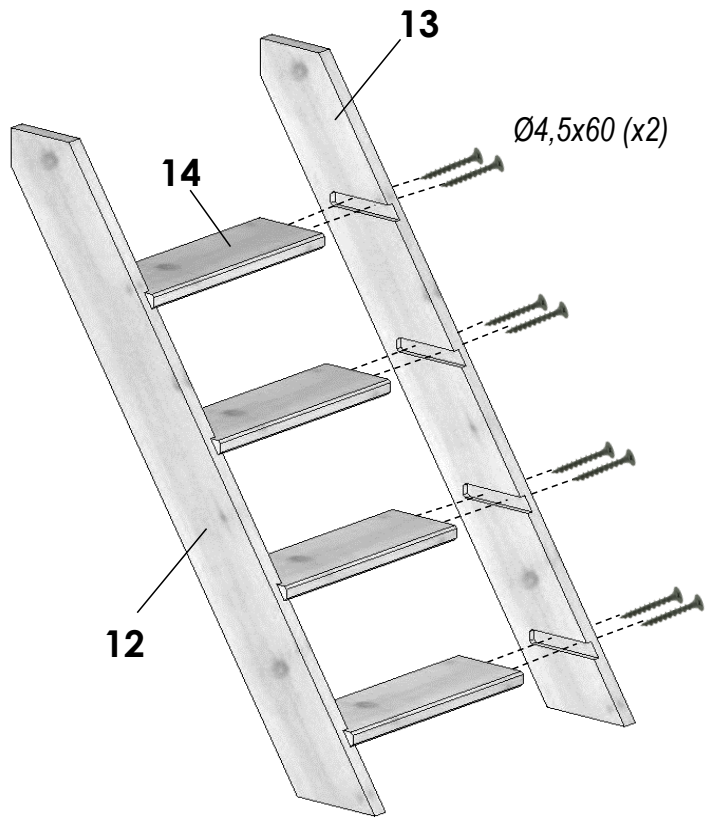
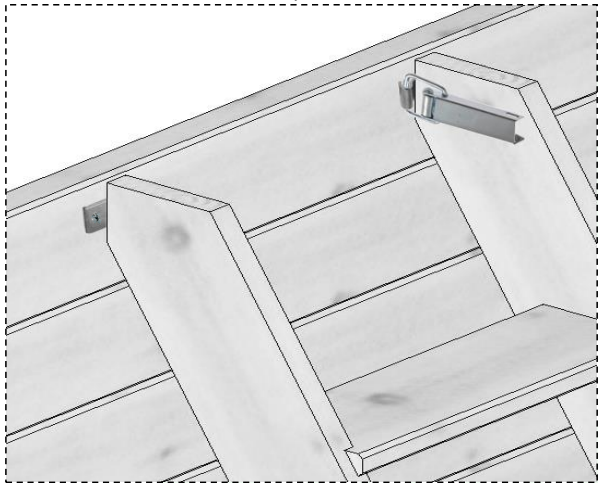
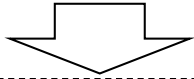
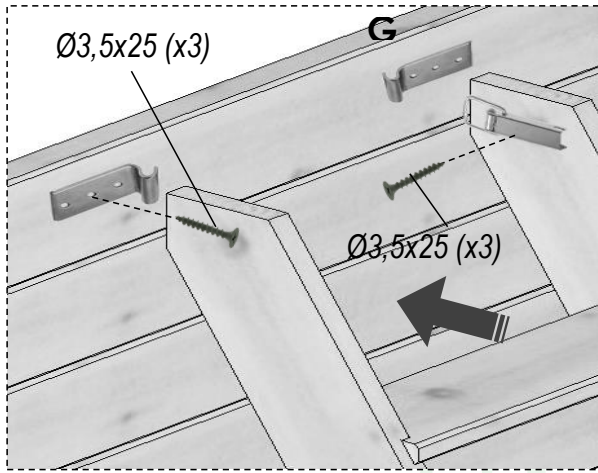

- | | |
|---|----------------|
|  | Ø3,0x25 (x12) |
|  | Ø3,5x25 (x144) |
|  | Ø4,5x60 (x32) |



	Ø3,5x25 - x12
	Ø4,5x60 - x16